

PerfectMoney®

INNOVATIVE BEZAHLLÖSUNGEN

Machen Sie Ihr Ladengeschäft zum
Point of Service mit maximaler Hygiene.

**DIE
NUMMER 1
BEI INNOVATIVEN
BEZAHL-
LÖSUNGEN**



PerfectMoney Bezahlösungen

passen immer, ganz gleich, ob
anfänglich oder nachträglich
eingebaut oder aufgestellt.

Unterthecken-Lösungen &
Standgeräte



Produktvarianten | Modelle

Standgeräte PM REC 210



Unterthecken-Modelle



Quelle Glory Global Solutions GmbH



Quelle PerfectMoney | DCSI AG

Die PerfectMoney Unterthecken- Lösungen



Gestaltungsfreiheit,
die Ihr Ladenbauer
lieben wird.



PM UT 824
das neue
Unterthecken-
Modell

verwendet 4
Banknoten als
Wechselgeld

Die Module des PM UT 824



Quelle PerfectMoney | DCSI AG



B x T x H



≈25,7 kg



≈780 Banknoten
4 Sorten Wechselgeld



≈3.351 Münzen



≈2,3 Sek./Note

≈6 Münzen/Sek.

Banknotenmodul 165 x 275 x 505 mm

Münzmodul 300 x 418 x 250 mm



Quelle Aichinger Ladenbau



Quelle PerfectMoney | DCSI AG

Die Einbaulösungen für das
getrennt zu verbauende
Münz- und Banknotenmodul
sind vielfältig

und hängen nur von der Kreativität
Ihres Schreiners | Ladenbauers ab.



Anpassungsfähig und
funktional dort, wo Ihre
Kunden bezahlen und nicht
in der Warteschlange stehen
sollen ...



PM UT 822

**Das bewährte
Unterthecken-
Modell**

**verwendet 3
Banknoten als
Wechselgeld**

Die Module des PM UT 822

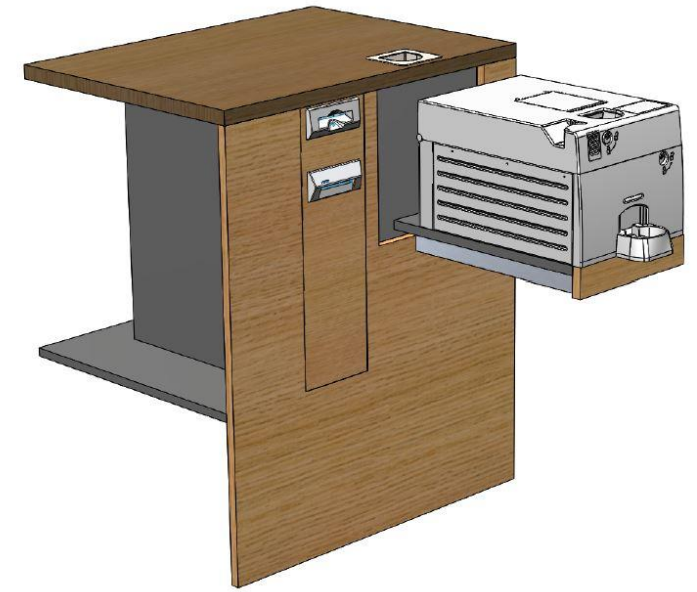

Quelle PerfectMoney | DCSI AG



B x T x H



≈25,7 kg



≈1.300 Banknoten
3 Sorten Wechselgeld



≈3.351 Münzen



≈1,4 Sek./Note

≈6 Münzen/Sek.

Banknotenmodul 165 x 275 x 604 mm

Münzmodul 300 x 418 x 250 mm

Die Unterthecken-Lösung im Fokus PM UT 822



Quelle PerfectMoney | DCSI AG



PerfectMoney®



Quelle PerfectMoney | DCSI AG



Quelle Käse Michel, Michael Klaschka, Kirchheim u. T.





Quelle Aichinger GmbH

Bei Ihnen soll es schnell gehen?

Dann machen sich zwei Automaten bezahlt -

Ihre Kunden und Mitarbeiter werden es zu schätzen wissen.

PM UT 822

PerfectMoney®



Quelle PerfectMoney | DCSI AG



Quelle PerfectMoney | DCSI AG

PM UT 822

Sie haben
2 Kassenplätze?

Auch 2 Bezahlautomaten
lassen sich gut unter
einen Tresen bringen.

Einpassungsfähig

überall dort, wo der PM UT 822 benötigt wird, und Einsparungen, Hygiene und mehr Kundendurchsatz erwünscht sind ...

PerfectMoney®





Quelle PerfectMoney | DCSI AG

Die Unterthecken- | Einbaumodelle

grundsätzlich eine Überlegung wert

PM UT 822



PerfectMoney®



PM UT 820 – die kompakte Bezahlösung

passt in die kleinste Theke beim
Optiker, Friseur, Barbier, Juwelier ...

leistungsstark und in jeder Hinsicht
sicher.

Die Module des PM UT 820

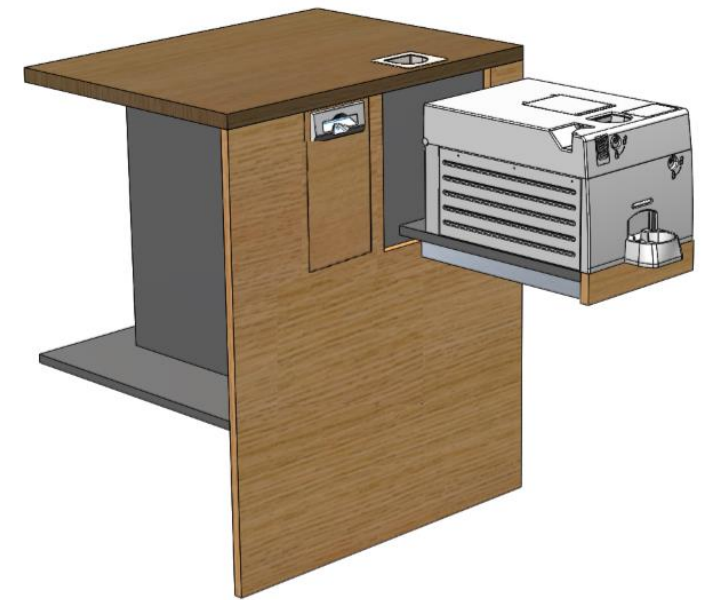

Quelle PerfectMoney | DCSI AG



B x T x H



Banknotenmodul 114 x 362 x 298 mm

≈5,5 kg

≈580 Banknoten
4 Sorten Wechselgeld

≈7,5 Sek./Note

Münzmodul 300 x 418 x 250 mm

≈20 kg

≈3.351 Münzen

≈6 Münzen/Sek.



Quelle Borco Höhns GmbH



PerfectMoney®

PM UT 820



Quelle PerfectMoney | DCSI AG

Verkaufswägen, Wochenmarktmobile & Verkaufsanhänger

- Der PM UT 820 ermöglicht auch in Verkaufsfahrzeugen hygienisches und sicheres Bargeld-Handling auf kleinstem Raum.
- PerfectMoney kooperiert mit BORCO HÖHNS



Quelle Borco Höhns GmbH



PerfectMoney®

PM UT 822



Quelle PerfectMoney | DCSI AG

Der leistungsstärkere große Bruder PM UT 822 eignet sich auch bestens für den hygienischen mobilen Verkauf auf Wochenmärkten, Festen, Veranstaltungen, usw. Die Unterthecken-Bezahlösungen lassen sich flexibel einbauen und erleichtern den Verkauf ungemein und machen ihn in vielerlei Hinsicht sicherer.



Verkaufswägen, Wochenmarktmobile & Verkaufsanhänger

PM XS

Hygienisches & fehlerfreies Bezahlen
auch bei viel Trubel & Andrang.

Revisionssichere Transaktionen schützen
bei Kassennachschau & Co.

So wird das mobile Verkaufen stressfrei
und, es bleibt mehr Zeit für Beratung &
Zusatzverkäufe



PM UT 810 – der bewährte Allrounder

Platzieren Sie die beiden
getrennten Münz- und Banknoten-
Module wie Sie möchten.

Integrieren Sie sie teilweise oder
ganz in den Verkaufstresen.



Die Module des PM UT 810



Quelle Glory Global Solutions GmbH



B x T x H



≈60 kg



≈750 Banknoten
3 Sorten Wechselgeld



≈1.610 Münzen



≈3 Noten/Sek.

≈4 Münzen/Sek.

Banknotenmodul 240 x 483 x 820-850 mm

Münzmodul 240 x 483 x 820-850 mm



PM UT 810

**Für Ihren Ladenbauer ist der Einbau ganz simpel.
Wir versorgen ihn mit den nötigen Informationen.
Sie besprechen mit ihm Ihre Gestaltungswünsche & Prozessabläufe.**



Schaffen Sie mehr Freiraum für **Beratung, Zusatzverkäufe** und **Service** Ihrer Kunden. Profitieren Sie von mehr Kundenbindung durch Hygiene, automatisch korrektes Wechselgeld u. v. m.





Quelle PerfectMoney | Eine Marke der DCIS AG



Der Markthallen-Stil

PM UT 810

PerfectMoney®



Quelle Metzgerei Lumb Nieder-Olm

PM UT 810



Quelle Metzgerei Lumb Mainz

Quelle Metzgerei Lumb Nieder-Olm



PM UT 810

Quelle Aichinger GmbH



Quelle Bäcker Frank, Stuttgart



Quelle PerfectMoney | Eine Marke der DCSI AG

Der Unterthekenautomat lässt sich auch platzsparend am Ende und in der Mitte der Theke unterbringen.

Für Ämter & Behörden eine saubere & wirtschaftliche Lösung z. B. Stadtentsorgung/Abfallwirtschaft

PM UT 810



Quelle Eigenbetrieb Stadtentsorgung – Abfallwirtschaft Neustadt a. d. Weinstraße, Stefan Weiß

Wenn ein Automat nicht genug ist: eine Untertheckenlösung plus Standautomat



Quelle Metzgerei Kopf, Lauffen a. N.

PM UT 810



PerfectMoney®

Auch beim **Unterthekenautomaten PM UT 810** gibt es unzählige Varianten beim Einbau.

Vorteil: Münz- und Banknotenmodul sind getrennt und lassen sich auf einer Schiene zur Befüllung/Leerung nach vorne herausziehen.

PM UT 810



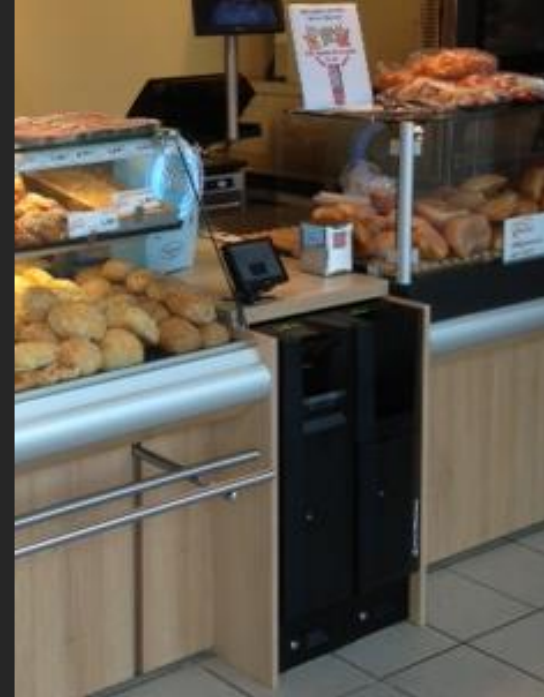

Quelle PerfectMoney | DCSI AG

PM UT 810

Bei der **Bezahlösung PM UT 810**

können Sie das getrennte Münzmodul und Banknotenmodul rechts oder links aufstellen. Genau so, wie es für Sie, Ihre Kunden und Ihre Abläufe am besten passt.

Offen oder halb verkleidet macht der **PM UT 810** in klassischem Schwarz und robuster Oberfläche immer eine gute Figur und steht Ihnen als Arbeitserleichterung zur Seite, ohne krank zu werden ...

PM UT 810



PerfectMoney®



PM UT 810

Auch beim **Unterthekenautomaten PM UT 810** gibt es unzählige Einbaumöglichkeiten.

Vorteil: Münz- und Banknotenmodul sind getrennt und lassen sich auf einer Schiene zur Befüllung/Leerung nach vorne herausziehen.



Quelle PerfectMoney | DCSI AG

PM UT 810

Es gibt nahezu unendlich viele Einbau- und Einsatzmöglichkeiten, wie Sie erahnen können ...



Der PM UT 810 im Einsatz bei einem Friseur

Hygiene

Hygiene hat mehr Bedeutung denn je. Maximale Hygiene durch Trennung von Bargeld & Lebensmitteln und Unterbrechung der Kontaktkette von Mensch zu Mensch. Ein Bezahlautomat leistet weit mehr als ein Plexiglasschutz. Auf Bargeld verzichten wird Ihre Kundschaft auch auf lange Sicht nicht, dafür bietet es zu viele Vorteile.

Gönnen Sie sich, Ihren Mitarbeitern und Ihren Kunden mehr Schutz durch Hygiene.
Mehr Nachhaltigkeit durch deutlich geringeren Handschuhverbrauch.
Und dadurch deutlich bessere Arbeitsbedingungen für Ihre Mitarbeiter.

PM UT 810



Die PerfectMoney Standgeräte



**nur Anschließen &
Zeit, Geld sowie
Nerven sparen.**

**DIE
NUMMER 1
BEI INNOVATIVEN
BEZAHL-
LÖSUNGEN**

PM REC 210

optimiert den
Bezahlvorgang von
Anfang an oder
nachträglich integriert
in Ihrem Verkaufsraum.



Die Module des PM REC 210



Quelle PerfectMoney | DCSI AG



B x T x H



gesamt



**≈360 Banknoten
3 Sorten Wechselgeld**



≈3.746 Münzen



≈1,4 Sek./Note

Banknotenmodul

**400 x 440 x 1510 mm
ohne Sockel**

Münzmodul

**400 x 440 x 1580 mm
mit Sockel**

≈100 kg

≈6-8 Münzen/Sek.

Die schnellste & einfachste Lösung: aufstellen & anschließen



Quelle PerfectMoney | DCSI AG

PerfectMoney®



**In der Mittagspause soll es schnell gehen?
Dann sind Ihre Kunden mit 2 Automaten
bestens & hygienisch bedient.**



Quelle Feinkost Metzgerei Lorber

Aufstellbeispiele PM REC 210



Quelle PerfectMoney – DCSI AG



Quelle Feinkost Metzgerei Pum



Quelle Aichinger Ladenbau



Quelle Aichinger Ladenbau

Ob Standard- oder Sonderlackierung

alles ist möglich, Sie entscheiden. Wählen Sie die Farbe für Gehäuse, Türeinsätze und Sockel passend zur Ihrer Ladengestaltung.



Quelle Aichinger GmbH



Quelle Aichinger GmbH

PM REC

Aufstellbeispiele PM REC 210





setzt auf PerfectMoney



Quelle PerfectMoney | DCSI AG

PM REC

1. Handwax wählen

2. Bezahlen mit Karte

3. Quittung entnehmen

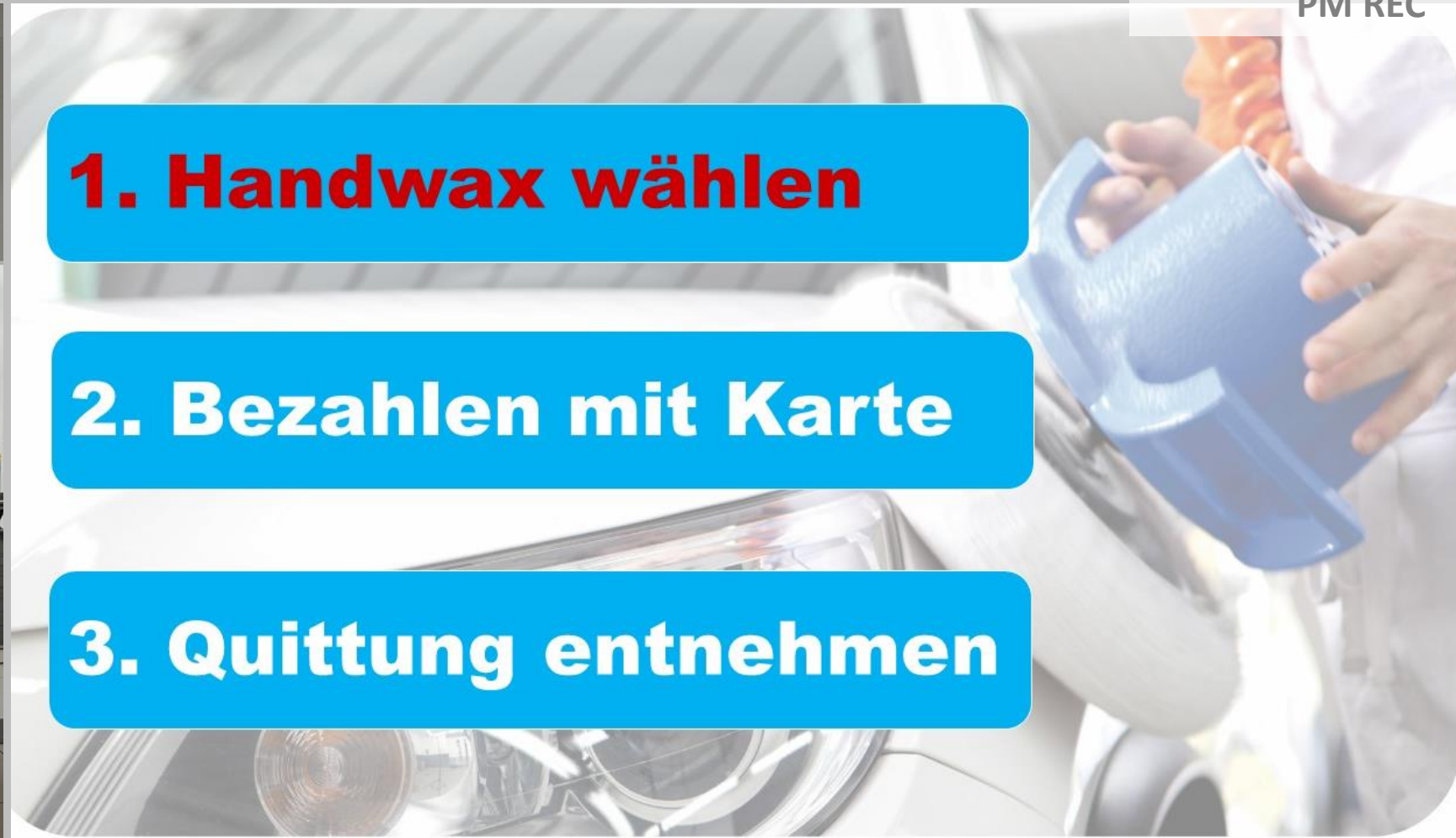

Quelle Mr. Wash Autoservice AG

Aufstellbeispiele Barber Shop PM REC 210



Unsere neue Kasse ist
bereit 🍷 🇩🇪

Quelle Hangau's Barbershop Herzogenaurach



Quelle Gebr. Heinemann SE & Co. KG



Self-Scanning

- Beschleunigen Sie den Prozess: Ihre Kunden scannen z. B. Getränkeflaschen am Bezahlautomaten selbst ein & bezahlen ohne den Einsatz von Personal.
- Effizienz | Zeitersparnis für Sie und den Kunden.
- Mehr Zeit für Beratung und Service bei Produkten mit mehr Marge.



PM REC 210 – das Multitalent für Bibliotheken & Verwaltungen

mit der passenden Schnittstelle
zu Ihrem Bibliothekensystem

Was darf es für Sie sein?

- Mehr **Hygiene** und weniger Handschuhe
- Mehr **Effizienz** und dadurch
 - mehr Zeit für Beratung/Zusatzverkäufe
 - Kostenersparnis
 - zufriedенere Kunden & Mitarbeiter
- **Bis zu 10 % mehr Bargeld in der Kasse beim abendlichen Kassenabschluss**

Oder einfach alles in einem?
Also PerfectMoney!

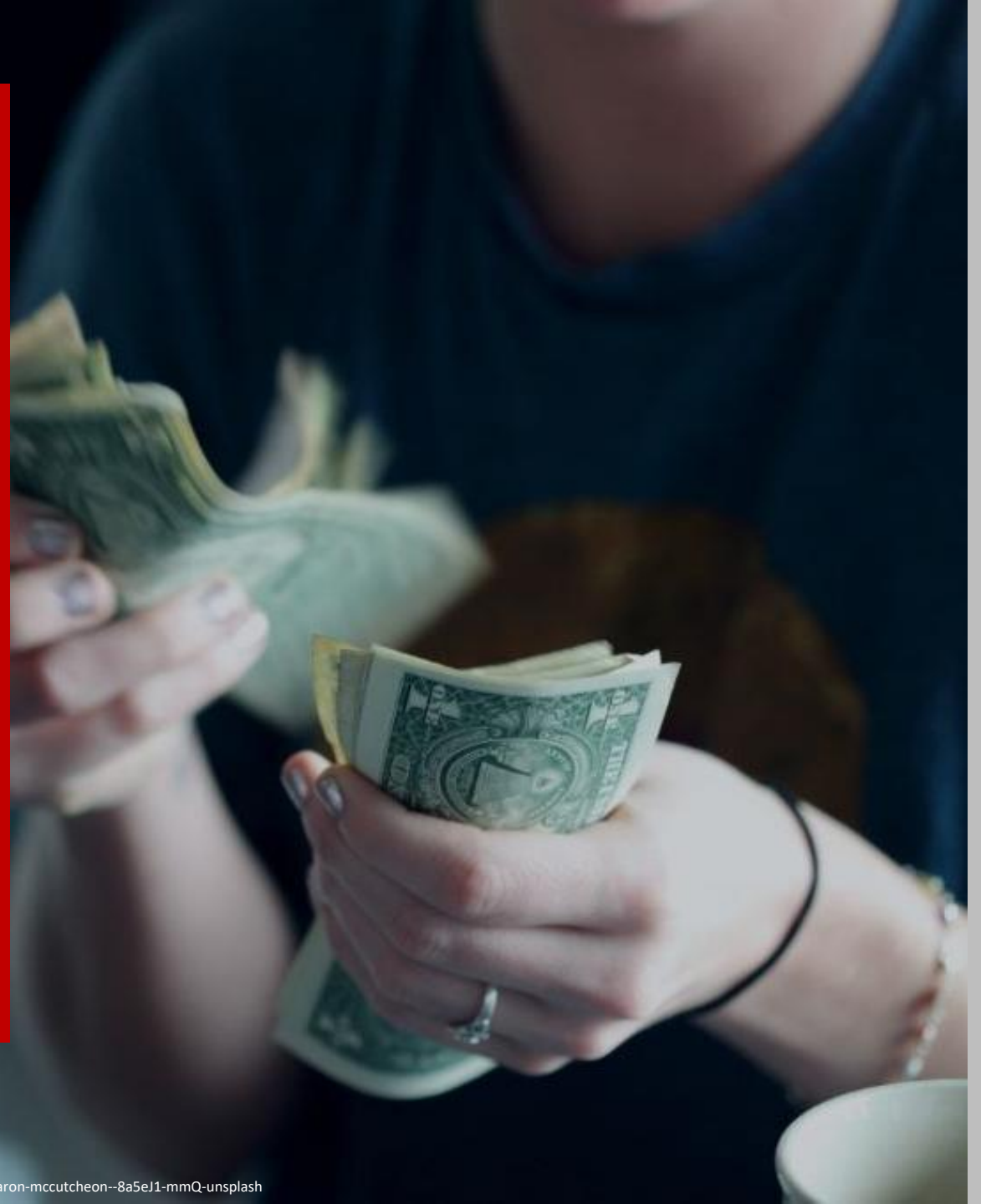

Ihre Vorteile – Ihr Gewinn

Und die entscheidende Frage: Wer hat Ihr Geld in der Hand?

- ✓ Bargeldschwund wird verhindert
- ✓ Bargeldsicherung – Überfallrisiko vermindert
- ✓ TSE Hardware- und Cloud-Lösung
- ✓ jederzeit auf Kassennachschau vorbereitet
- ✓ immer korrekter Kassenbestand – keine strafbaren Fehlbestände
- ✓ keine Wechselgeldfehler
- ✓ Falschgeld wird abgewiesen
- ✓ Kassenverantwortung entfällt

Ihre Vorteile als Einzelhändler

6 gute Gründe,
warum Sie mit einem
zeitsparenden
Bezahlprozess größere
Brötchen backen
werden.

1

keine Kassendifferenzen durch Wechselgeldfehler, Falschgeld, fehlerhafte Buchungen etc.

2

mehr Hygiene durch Trennung von Lebensmitteln & Bargeld und Unterbrechung der Kontaktkette

3

mehr Zeit, mehr Kundendurchsatz, mehr Umsatz durch optimierte Abläufe und mehr Beratung

4

hohe Investitionssicherheit durch flexibel erweiterbare Front- und Backoffice-Lösungen

5

unzählige Möglichkeiten wie Cashback, Self-Scanning/-Checkout, Shop-Funktion, Apple/Google Pay usw.

6

Know-how vom Experten für Bezahlösungen für optimal auf Ihre Bedürfnisse zugeschnittene Lösungen

Ihre Vorteile als Händler & Filialist

6 gute Gründe,
warum Sie mit
Bezahlösungen die
süßesten Früchte ernten
werden.

1

großes
**Einsparpotential &
schnelle Amortisation**
durch Optimieren und
Digitalisieren des
Bargeldmanagements

2

**mehr personelle &
finanzielle Ressourcen**
durch Abgabe von
Aufgaben an die
Technik

3

weniger Fehlerquellen
durch Wegfall von
Kassenübergaben,
kein mehrfaches
Geldzählen durch
Kassierer/Kassen-
aufsicht

4

**mehr
Kundendurchsatz,
Umsatz und Zeit für
Zusatzverkäufe/
Beratung** steigert das
Einkaufserlebnis Ihrer
Kunden

5

**mehr Effizienz bei der
Bargeldverarbeitung
aufgrund geringerer
Kosten** für die gesamte
Bargeldhandhabung
(Bank, Wertspediteur)

6

mehr Gewinn durch
vereinfachte,
webbasierte
**Filialsteuerung/
Controlling** für sicheres,
kostengünstiges
Bargeldhandling

Deutsche Verbraucher bevorzugen anonyme Barzahlung mit 72,9 %

72,9 % der Transaktionen erfolgten lt. EHI Retail Institute 2019 im dt. Einzelhandel bar. Vor allem kleinere Einkaufsbeträge werden bar bezahlt.

22,09 € betrug 2019 der durchschnittliche Betrag pro Einkauf im stationären Handel. Welche Anteile am Transaktionsvolumen girocard, Kreditkarte & Co. einnehmen, zeigt die Statistik.

Anteil der einzelnen Zahlungsarten an der Gesamtzahl der Transaktionen im deutschen stationären Einzelhandel im Jahr 2019 (in Prozent)

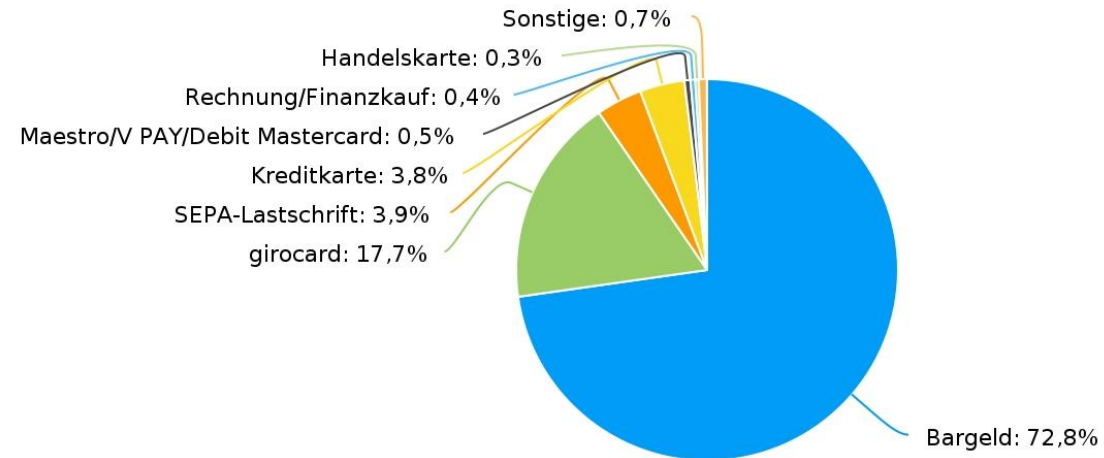

Transaktionen im Einzelhandel im engeren Sinne = 20 Mrd. Einkäufe (exkl. Kfz, Mineralöl, Apotheken, E-Commerce/Versandhandel, inkl. Tankstellen-Shops)

Quelle: EHI Retail Institute

5 Gründe warum Menschen Bargeld nutzen & auch in Zukunft nutzen werden

**Bargeld hilft beim Wirtschaften/
Haushalten**

**Bargeld ist unabhängig
von Technik, Computern
& Strom**

**Bargeld ist frei von
versteckten Kosten &
Gebühren**

**Bargeld ist
anonym & sicher**

**Bargeld ist
zuverlässig und direkt
verfügbar.**

**Bargeld ermöglicht einen
besseren & aktuellen
Überblick über Ausgaben &
Guthaben.**

**Bargeldzahlungen
funktionieren auch, wenn
elektronische
Zahlungsmethoden nicht
verfügbar sind.**

**Für Barzahlungen gibt es
sogar Rabatte statt
zusätzlicher Kosten.**

**Bei Barzahlung sind
Privatsphäre und
persönliche Daten
geschützt.**

**Bargeld funktioniert immer,
auch in Notfällen &
Stromausfall.**

Cashback zur Bargeldbeschaffung für Ihre Kunden & mehr Umsatz für Sie

Da **72,9 %** der Einkäufe bar bezahlt werden, benötigt Ihr Kunde Bargeld. Und das bei abnehmender Anzahl an Banken und Bankautomaten & schwierigerer Bargeldversorgung, besonders auf dem Land!

Deshalb ist die **Cashback-Bargeldversorgung beim Einkauf im LEH** der Renner, wie Studien belegen.

Die Vorteile

- Mehr Komfort durch **Zeit- & Gebührenersparnis** für Ihre Kunden.
- **Geringere Kosten für Sie** durch Einsparungen bei der Bargeldhandhabung.

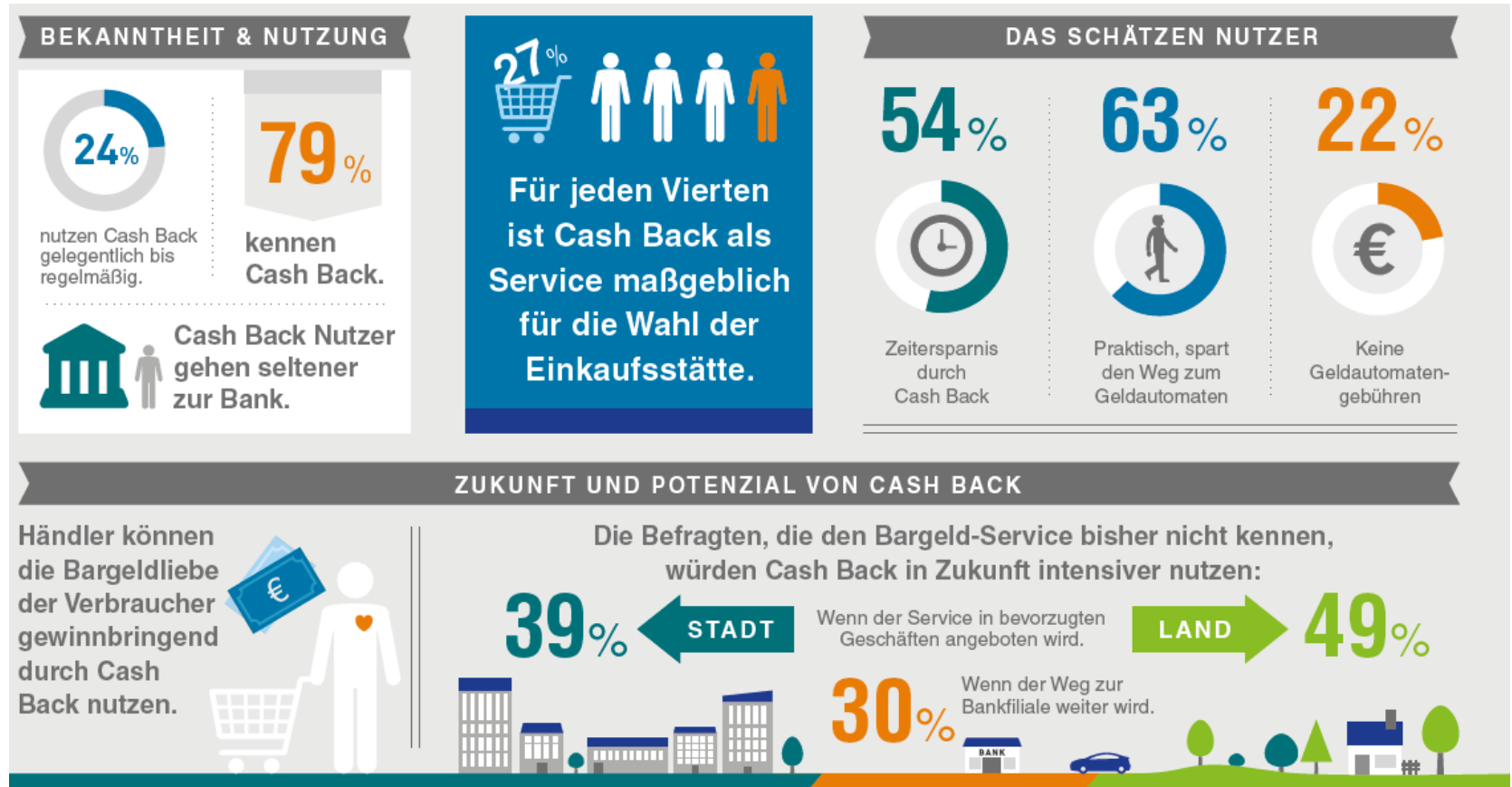

Quelle: KANTAR, „Cash Back Nutzung in Deutschland 2019“.
KANTAR hat im Auftrag von G.LORY 1.051 deutsche Internetnutzer im Alter zwischen 16 und 64 Jahren zum Thema Cash Back befragt. Die Umfrage erfolgte im Januar 2019. Methode: Online-Mehrthemenbefragung.

Voraussetzung für Cashback ist lediglich ein Kartenterminal, das jederzeit nachgerüstet werden kann.

Cashback – die neue Rolle des Handels

Die Banken- und Automatendichte sinkt sehr schnell, wodurch die Bargeldversorgung Ihrer Kunden vor allem im ländlichen Raum immer schwieriger wird.

Rund 20.000 dt. Geschäfte bieten Cash Back an.

Nutzen Sie die Bargeldversorgung als Kundenmagnet, stiften Sie Kundenmehrwert & sorgen Sie für Zusatzverkäufe.

Lt. KANTAR-Studie wählt jeder Vierte das Geschäft abhängig davon, ob Cashback-Service vorhanden ist.

Bieten Sie Convenience und fragen Sie Ihre Kunden: „Hätten Sie gern noch etwas Bargeld?“

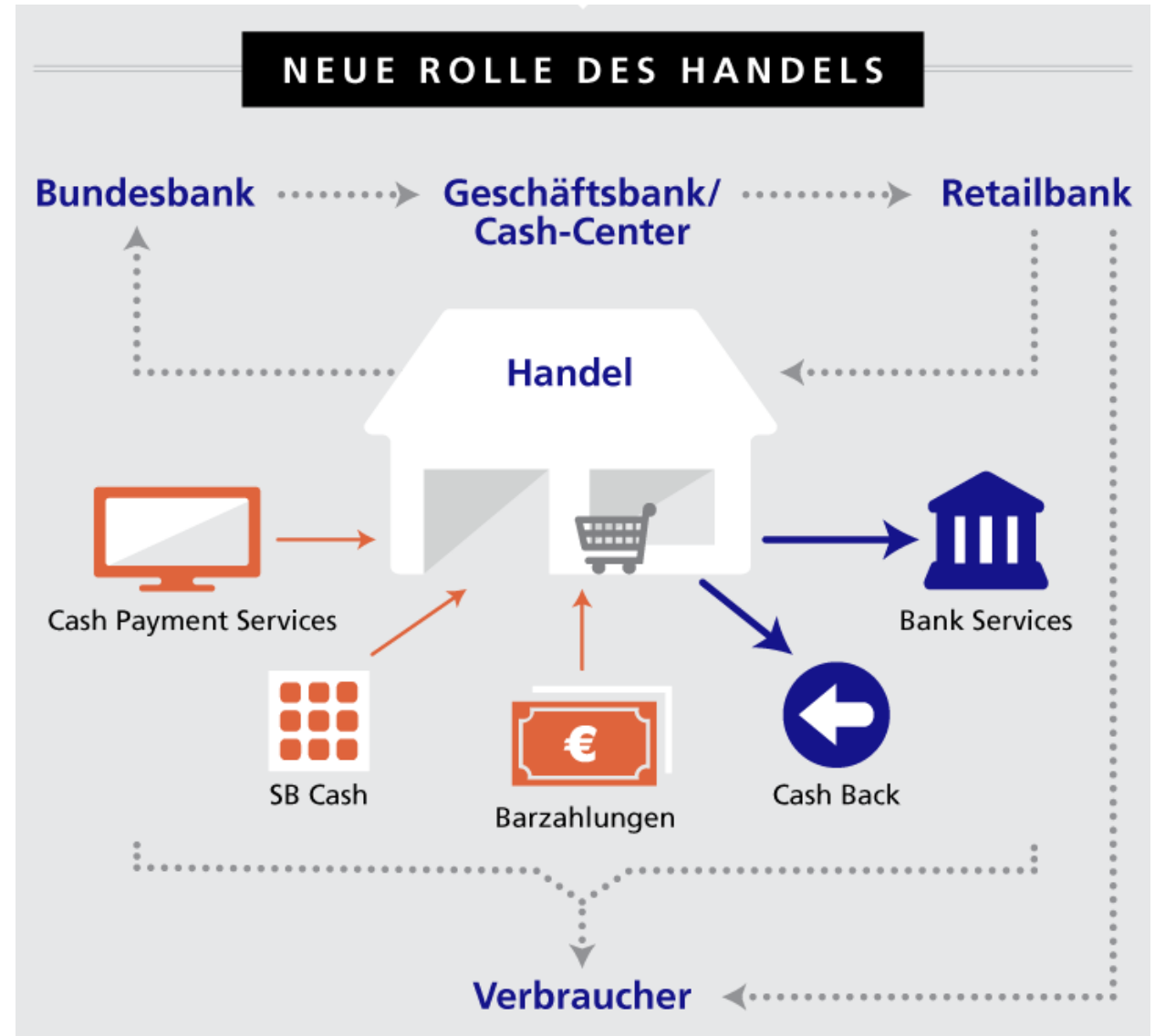

Quelle: <https://locationinsider.de/das-ende-des-bargelds-naht-so-schnell-nicht/>

Bezahlautomaten nehmen kein Falschgeld an

Polizei und Bundesbank warnen vor Falschgeld namens Movie Money. Seit Corona sind 24 % mehr Falschgeld im Umlauf.

Vor allem 10- und 20-Euro-Banknoten.

Ein Bezahlautomat überprüft automatisch alle Banknoten und Münzen auf Echtheit.

Ihre Vorteile

- erspart Ihnen Verluste
- Zeitersparnis
- mehr Sicherheit für Sie, Ihre Mitarbeiter & Kunden
- Entlastung Ihrer Mitarbeiter: weniger Stress beim Kassiervorgang, mehr Konzentration auf andere wichtige Dinge wie Zusatzverkäufe



Junge und ältere Menschen lieben Bezahlautomaten – besonders bei geringerer Sehstärke

- sie freuen sich der Vorteile wegen schnell mit dem Automaten an
- behalten das Gefühl von Selbständigkeit, denn sie können einfach Münzen und Banknoten einwerfen und
- haben immer die Sicherheit, dass der Automat richtig rausgibt, das Wechselgeld stimmt und
- sie vertrauen den hygienischen Aspekten & Vorteilen



Loving
capable
kind
worthy
giving
beautiful

Quelle sincerely-media-h91kx6Z128-unspl

Erweiterungen machen Ihren Automaten jederzeit noch verkaufstüchtiger

- **Pfandfunktion**
- Auszahlung von Pfandbeträgen mit Barcode/einer Pfandkarte
- **Shopfunktion**
- Auswählen und Bezahlen von Produkten am Bezahlautomaten
- **Entnahme und Einzahlung**
- protokollierte Aus- und Einzahlung von Bargeld z. B. für Eigenbedarf
- **Gewinnspielfunktion**
- verschiedene Möglichkeiten von Gewinnspielen am Bezahlautomat, z. B. jeder 10. Kunde bekommt einen Sofortgewinn
- **Gutscheinfunktion**
- Verkauf und Einlösen von Gutscheinen
- **Umsatzauszahlung**
- Auszahlung des Tagesumsatzes mit wenigen Mausklicks
- **Cashback** (nur in Verbindung mit Kartenzahlung möglich)

Anpassbare Technologie bietet Ihnen Investitionssicherheit.



Die Barcode-Anbindung an Ihr Kassensystem

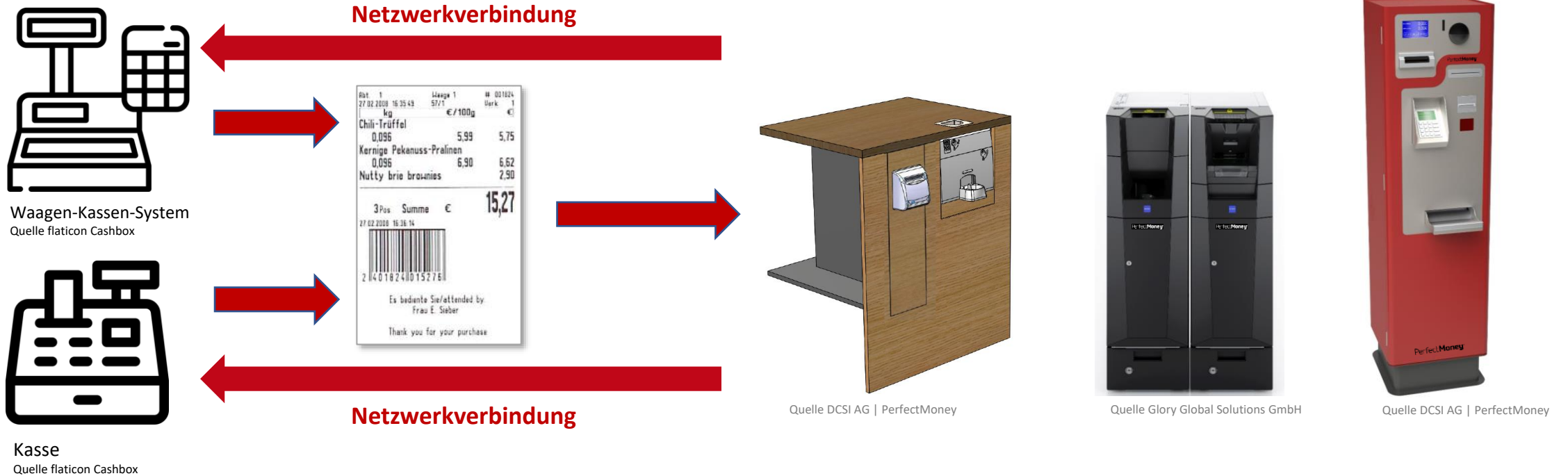

1. Am Waagen-Kassen-Verbund wird ein Bon mit Barcode ausgedruckt.
2. Dieser Strichcode wird vom Verkäufer oder Kunden am Scanner, der am PerfectMoney Bezahlautomaten angeschlossen ist, eingelesen.
3. Der Zahlungsbetrag erscheint auf dem Display.

4. Das Wechselgeld wird bei Barzahlung sowohl in Münzen als auch in Banknoten ausgegeben.

Die Kassenanbindung an den Bezahlautomaten

SDS-Kassensysteme®
 16761 Hennigsdorf / Berlin
 Fabrikstraße 11A
 KassenID: 111111
 UstId: DE123456789

Datum: 02.01.2020
 Zeit: 16:45:10
 Beleg Nr: 5458216
 Mitarbeiter: Maxi Muster

Anzahl	Artikel		EUR
1	Erdbeeren A		2,55

Rechnungsbetrag	EUR	2,55
Bar gegeben		5,00
Rückgeld		2,45

Steuersatz	Netto	MwSt	Brutto
A 7 % MwSt	2,38	0,17	2,55
Summe MwSt	2,38	0,17	2,55

TSE Signatur GJMBTsRJoSRJH
 doNGFTRFTUFFVN
 +FFdbGFkMWiJ+Gdt
 SpODgCXNCDZdBF
 abTKt8OkcMWdfKI
 Yk6GWMFSD==

TSE - Transaktion 236
 TSE - Start 2020-01-02T16:45:10.000Z
 TSE - Stopp 2020-01-02T16:45:12.000Z
 TSE - Seriennummer 612
 TSE - Signaturnaccount ecdsa-plain-SHA256
 TSE - Zeitformat ABCdefgHijklmnOPQ
 TSE - HashAlgorithmus ORSTuiVWXZ11813B
 TSE - PublicKey GAONFRSLKNDFF
 JuDZTFBFNCHDCN
 KIDH7ZfBFNCHDCN
 KIDH7ZfBnVhVZF
 HxkGF8DhJFFJH=



Leistendes Unternehmen

Daten des Geschäftsvorfalles

Bonpositionen

Zahlarten

Umsatzsteuer

abgesicherte Daten

laut KassenSichV

QR-Code optional



Waagen-Kassen-System
 Quelle flaticon Cashbox



Kasse
 Quelle flaticon Cashbox

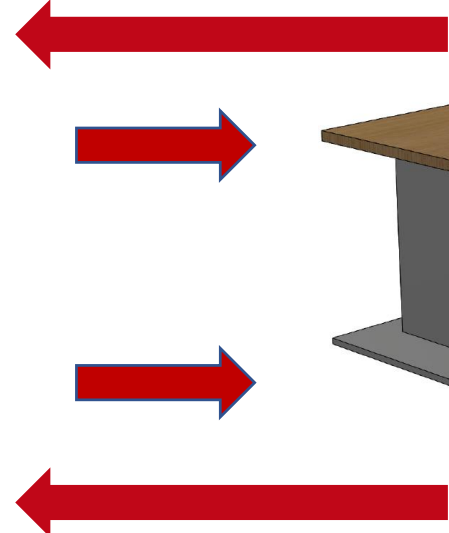

Quelle DCSI AG | PerfectMoney



Quelle Glory Global Solutions GmbH



Quelle DCSI AG | PerfectMoney

1. Die Kasse übermittelt per Anbindung den Zahlbetrag an den Bezahlautomaten.
2. Das Kundendisplay zeigt den Betrag an.
3. Ihr Kunde bezahlt bequem am Automaten. Der Verkäufer verpackt die Ware, er hat keinerlei Kontakt zum Geld.
4. Das Wechselgeld wird bei Barzahlung sowohl in Münzen als auch in Banknoten ausgegeben.

Handhabung kinderleicht

Entlasten Sie Ihre (Verkaufs-)Mitarbeiter

Einfacher & schneller Kassierprozess für Verkäufer und Kunde. Der abendliche Kassenabschluss ist stress- und fehlerfrei in wenigen Mausklicks erledigt. **Der Bezahlautomat nimmt überall Belastung raus und sorgt für Hygiene und kürzere Wartezeiten für den Kunden.**

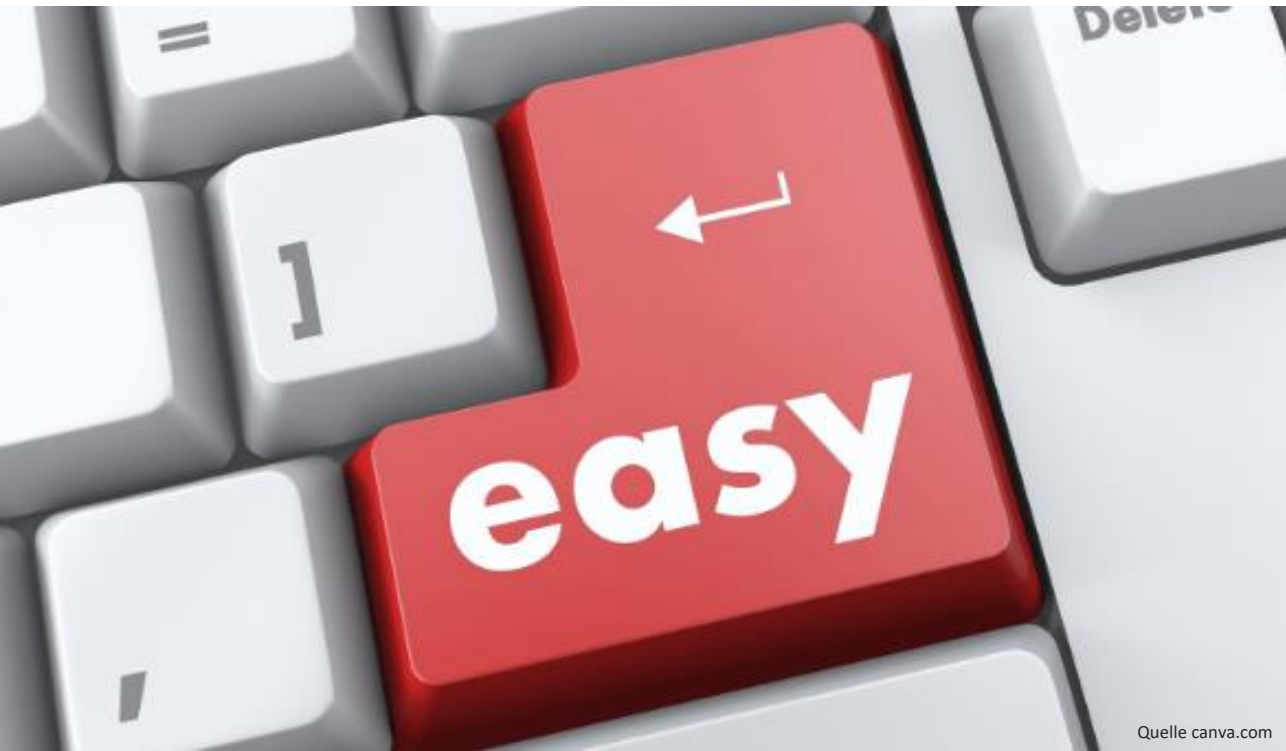

Einweisung | Schulung

Zur Einführung erhalten Sie, und Ihre Mitarbeiter eine leicht verständliche Schulung in die Handhabung. Störungen versucht der Automat selbst zu beheben. Ist das nicht möglich, zeigt er an, wo sie ist und wie sie beseitigt werden kann. Selbstverständlich können Sie auch auf die Hotline-Servicemitarbeiter zurückgreifen.

Online Support

Hilfe unkompliziert per Fernwartung

Nicht nur unsere Bezahlssysteme sind digital, der Kundenservice ist es auch. Sie bekommen schnelle Hilfe unseres kompetenten Onlinesupports, wenn es mal hakt. Die Experten können dank moderner Kommunikationswege viele Serviceaufgaben über Fernwartung erfüllen.



Quelle wu-yi-SEgJqTJ91c4-unsplash

PerfectMoney Support

T +49 (0)7131 15588-0

Techniker anfordern

auch außerhalb regulärer Geschäftszeiten & an Feiertagen

Für den reibungslosen Geschäftsbetrieb sorgt im Bedarfsfall unser **Netz von deutschlandweit 180 Technikern**.

Minimale Ausfallzeiten sind oberste Priorität: unsere Techniker sind im Bedarfsfall **innerhalb von 4 Stunden** bei Ihnen – auf diesen Service können Sie auch an Wochenenden sowie an Feiertagen zurückgreifen.

PerfectMoney®



Wir können auch warten ...

beispielsweise jährlich Ihren Bezahlautomaten.

- # Regelmäßige Wartung beugt Störungen vor und gewährleistet langfristigen Werterhalt.
- # Automatische jährliche Terminvereinbarung für die Wartung.
- # Wartungskosten werden durch die vereinbarte Pauschale zur planbaren Größe.

Mehr Effizienz & mehr Bargeld in der Kasse zu überschaubaren Anschaffungskosten

Sie möchten die Vorteile einer Bezahlösung zu monatlich kalkulierbaren Kosten nutzen? Dann informieren Sie sich über unser Leasingangebot.

- Leasing-/Mietkaufoption bei positiver Bonität mit attraktiven Konditionen wie z. B. Rückvergütung
- Bezahlösungen gibt es je nach Ausstattung schon ab 8 € am Tag, gerechnet auf 60 Monate

Schnelle Amortisierung durch Ihre Einsparungen bei der Bargeldhandhabung.



Vielen Dank!



PerfectMoney – Eine Marke der DCSI AG



info@perfect-money.de



+49 (0)7131 155 88-0

PASSION LED US HERE